

## MANUALE PER L'INSTALLAZIONE : "SIMPLY" MOTORIDUTTORE PER CANCELLI SCORREVOLI FINO A 600KG.

Il motoriduttore SIMPLY si compone di un solido blocco in alluminio pressofuso e di un coperchio in ABS all'interno dei quali sono racchiusi il motore elettrico, il sistema di trasmissione e l'apparecchiatura di comando.

Il gruppo di riduzione lavora costantemente con una lubrificazione a grasso fluido.

L'apparecchiatura di comando è in grado di gestire diverse logiche di funzionamento, la regolazione di coppia antischiacciamento e tutti i dispositivi di sicurezza e di comando.



Dati tecnici	Donnes techniques	Technacal data	Datos tecical	SIMPLY
Portata	Poids max.	Max weight	Peso max	Kg.600
Alimentazione	Alimentation	Power	Alimentaciòn	230 v
Potenza max	Puissance max	Max power	Potencia max	250 w
Condensatore	Condensateur	Capacitor	Condensator	12,5µF
Velocità	Vitesse	Speed	Velocidad	10mt/min
Pignone	Pignon	Pinion	Pinòn	M4-Z12
Ampere	Ampere	Ampere	Ampere	1,5
Giri motore	Tour moteurs	Motor speed	Rotaciòn motor	1400
Peso	Poids	Weight	Peso	Kg.9

### AVVERTENZE PRELIMINARI

Come prima cosa verificare che tutte le parti del cancello fissi e mobili siano conformi a quanto previsto dalle normative vigenti. Verificare che l'anta sia sufficientemente solida e rigida, che la guida inferiore di scorrimento sia perfettamente rettilinea, che la guida superiore sia realizzata e posizionata in modo che il cancello risulti perfettamente verticale e che siano installati gli arresti meccanici di fine corsa.

### PER APRIRE IL "SIMPLY"

Svitare la vite posta sul coperchio e sollevarlo dallo stesso lato come in figura.



### INSTALLAZIONE DEL MOTORIDUTTORE

Predisporre una piazzola di cemento in bolla rialzata dal terreno di almeno 40-50 mm. Prevedere l'uscita di due tubi flessibili per il passaggio dei cavi elettrici in corrispondenza della parte d'accesso del motoriduttore. Il SIMPLY potrà essere fissato al suolo tramite la contropiastra oppure quattro tasselli in corrispondenza dei fori predisposti A-B-C-D.

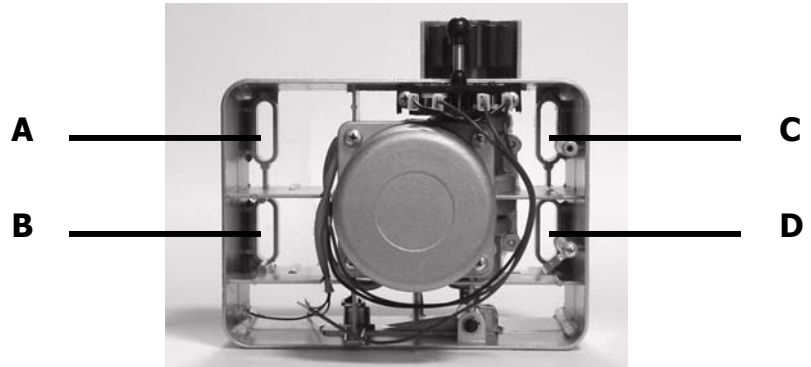

### SISTEMA DI SBLOCCO A LEVA

In caso di mancanza di energia elettrica, il motoriduttore potrà essere sbloccato girando l'apposita chiave in dotazione in senso orario (verso destra vedi fig.) e tirando la leva a 90°. Per bloccare il motore riportare la leva di sblocco nella posizione iniziale e girare la chiave in senso antiorario.



## MISURE D'INGOMBRO ESPRESSE IN MILLIMETRI

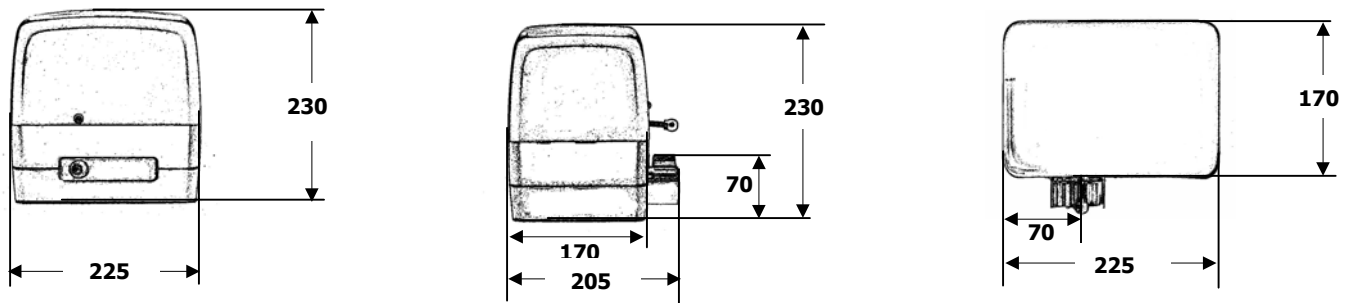

## INSTALLAZIONE LAMIERINI PER FINE CORSA

Avvitare i lamierini agli angolari in dotazione ,  
inserire i medesimi sulla cremagliera metallica in modo tale che  
il cancello non vada ad urtare i fermi meccanici di cui deve  
essere dotato.

PARTICOLARE DI MONTAGGIO  
DEL GRUPPO FINECORSA

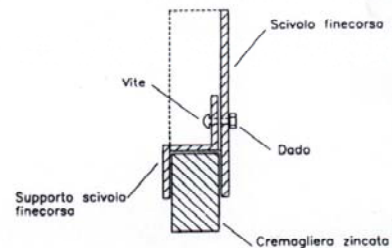

## MONTAGGIO DELLA CREMAGLIERA ZINCATA

- Sbloccare il motoriduttore e portare il cancello in apertura totale.
- Avvitare i nottolini ad ogni elemento di cremagliera avendo cura di posizionarli nella parte superiore dell'asola .
- Appoggiare la parte di cremagliera al pignone del motore ,mettere in bolla e saldare i nottolini al cancello, ripetere l'operazione sopra descritta per i rimanenti elementi di cremagliera da installare.
- Verificare che tutti gli elementi siano perfettamente allineati e che il cancello effettui la sua corsa senza resistenza. e' importante che tutta la cremagliera vada alzata di 1 o 2 mm. per evitare che il peso del cancello gravi sul pignone del motore.
- **Per la cremagliera in NYLON procedere avvitando direttamente la cremagliera sul cancello.**

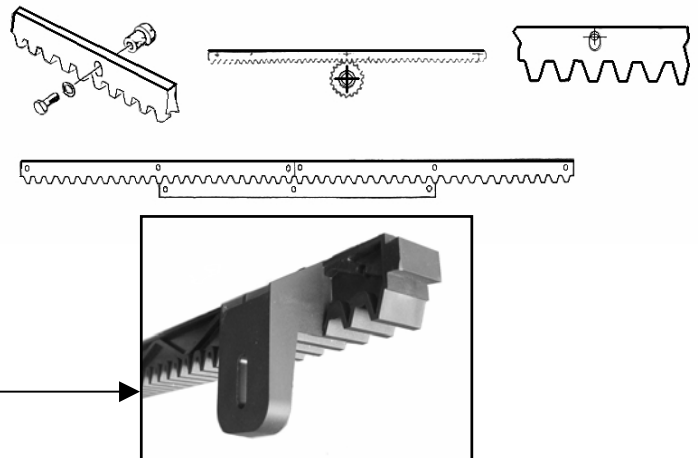

## MANUTENZIONE

Il motoriduttore SIMPLY non necessita di particolare manutenzione, controllare periodicamente i dispositivi di sicurezza. La periodicità media di manutenzione è di : 1 anno Lubrificare con oliatore le ruote del cancello.

## AVVERTENZE

- Maneggiare con cura il motoriduttore durante le fasi di montaggio e di smontaggio dalle proprie sedi onde evitare incidenti a chi lo maneggia oppure ad eventuali persone presenti ,il peso del motoriduttore è di circa 9Kg.
- In caso di manutenzione scollegare il motoriduttore dalla rete elettrica mediante l'interruttore differenziale. Astenersi da ogni intervento e chiamare un tecnico autorizzato.
- Non toccare il motoriduttore con mani bagnate.
- Non tirare il cavo di alimentazione
- In caso il motoriduttore sia stato utilizzato in modo intensivo non toccare il motore se non siete sicuri che si sia raffreddato.
- Tenersi fuori dal raggio d'azione del cancello se questo è in movimento
- Azionare il cancello solo quando è completamente visibile
- La velocità di scorrimento dell'anta non deve superare i 12mt./min in ottemperanza alle norme UNI 8612.

**Per l'installazione attenersi alle norme antinfortunistiche vigenti**

**Prevedere in ogni caso un interruttore differenziale da 16A e soglia 0,030 A.**

L'installazione dovrà essere effettuata solo da personale professionalmente qualificato,  
in rispetto a quanto previsto dalla legge n° 46 del 5 Marzo 1990 e successive modifiche ed integrazioni.

